

# Informazione Tecnica settembre 2006

*“ Perde se non pressato ”*

**L'ultimo brevetto di giunzione dei raccordi RYW con l'identificazione della mancata pressatura**

Vista teorica del diametro interno D2

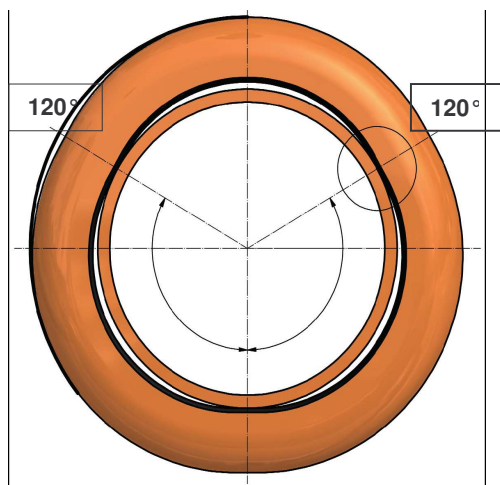

Note: contatto tra le superfici 'O' ring e tubo prima della pressatura

Dal mese di APRILE la **RYW** produce **XPress** raccordi in rame, dotati del sistema per il riconoscimento dell'eventuale mancata pressatura, al collaudo dell'impianto.

Questa caratteristica è applicata solo ai raccordi in rame per acqua, per il gas, attualmente, è sotto test degli enti certificatori.

L'unico raccordo, che crea 3 vie di fuga senza modifiche alla sede "O-Ring" o variazione locale del diametro originale.

## **Vantaggi del sistema XPress (rame) RYW, con verifica della avvenuta pressatura (brevettato)**

La tenuta dell' **O-Ring** rimane invariata e non compromessa, diversamente da qualche altro prodotto concorrente.

Il tubo è ancorato in tre punti e mantenuto in posizione durante l'assemblaggio, come per i raccordi precedenti, questo minimizza il rischio di non avere il tubo in battuta nel raccordo durante la pressatura, infatti l'azione di pressatura delle ganasce sui raccordi è esattamente come le precedenti, ed anche la forma pressata.

La prova di pressione può accertare grandi o piccole perdite a seconda che si utilizzi alternativamente alta o bassa pressione.

Il nuovo profilo dei raccordi **XPress** di **RYW** accerta la perdita del raccordo con il collaudo in un campo di pressione compreso tra **0,5 e 6,0 bar**, tale caratteristica è più evidente sui raccordi fino a mm. 28.